

ÚTSZEGÉLYEK

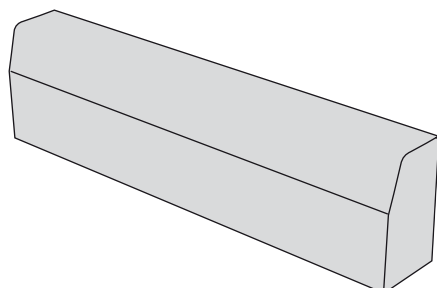

Kiemelt útszegély, kopóréteggel



Méret: 100x25x15 cm
 Súly: 81 kg/db
 Igény: 1 db/fm
 Szín: szürke

Térburkoló szegély, kopóréteggel

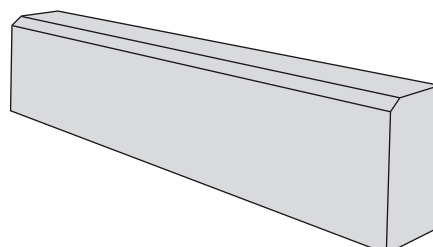

Méret: 100x25x8 cm
 Súly: 48 kg/db
 Igény: 1 db/fm
 Szín: szürke

Kiemelt útszegély, kopóréteggel

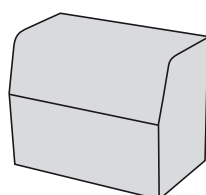

Méret: 25x25x15 cm
 Súly: 20 kg/db
 Igény: 4 db/fm
 Szín: szürke

Süllyesztett útszegély, kopóréteggel

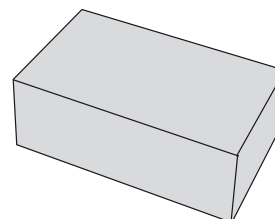

Méret: 40x20x15 cm
 Súly: 29 kg/db
 Igény: 2,5 db/fm
 Szín: szürke

„K” szegély, kopóréteg nélkül

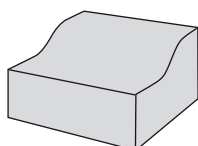

Méret: 25x25x15-10 cm
 Súly: 20 kg/db
 Igény: 4 db/fm
 Szín: szürke

Íves útszegélyek (IC)

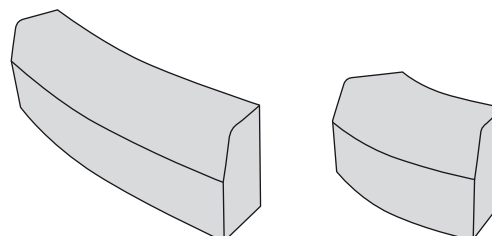

Méret:	Súly:	Igény:
39x25x15 cm, R = 0,5 m	27,1 kg/db	2,56 db/fm
52x25x15 cm, R = 1,0 m	39,3 kg/db	1,92 db/fm
78x25x15 cm, R = 2,0 m	61,3 kg/db	1,28 db/fm
78x25x15 cm, R = 3,0 m	62,0 kg/db	1,28 db/fm

Szín: szürke

Szegélyek aláagyazása

1. A földalap elkészítése

- 1.1. föld kiemelése
- 1.2. feltöltéssel

A talajnak megfelelő szilárdsággal kell rendelkeznie, melyet tömörítéssel lehet elérni.

2. Betonagy elkészítése

A közlekedési terhelésnek megfelelően a betonagyat minimum C20/25-ös betonból kell készíteni. A betonagyat igénytől függően lehet ellátni hátsó oldali támasztékkal, melynek során figyelembe kell venni az érintkező felületek milyenségét!

Betonból készült szegélyek beágyazása

1. A betonagyat a terv szerinti szegély szintjéig el kell készíteni!
2. A betonból készült szegélyt úgy kell elhelyezni, hogy a felületi terhelés egyenletesen oszoljon meg!
3. A szegélyek érintkezési oldalait a lerakás előtt be kell nedvesíteni!
4. A nedves betonagyba történő helyezéskor figyelni kell arra, hogy a beton még megszilárdulása előtt feldolgozásra kerüljön, ily módon biztosítva a megfelelő összeszilárdítást!
5. A betonból készült szegély lerakása után a fugákat ki kell tölteni! Amennyiben a fugákat nem zárják, úgy szélességük 3–5 mm lehet, lezárt esetben elérheti akár a 10 mm-t is.
6. A szegélyköveket a tervnek megfelelően el kell helyezni!
7. Szerszámok használata esetén mindig fából készült lapot vagy gumikalapácsot kell használni köztes réteggént!
8. Hátoldali támasz készítése esetén azt rögtön a szegélyek lerakása után el kell készíteni ahhoz, hogy megfelelő szilárdulás jöhessen létre!
9. Amennyiben igény van rá, a fugákat plasztikus, kötőanyaggal kell kitölteni, 5 mm mélységig.

Általános fektetési tudnivalók

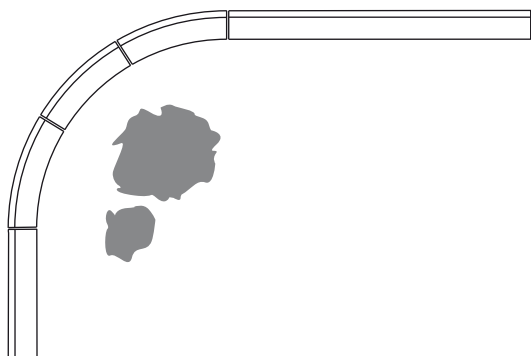

Külső rádiusz $r = 1,0$ m
 90 fokos ív
 3 db külső szegélyív 550

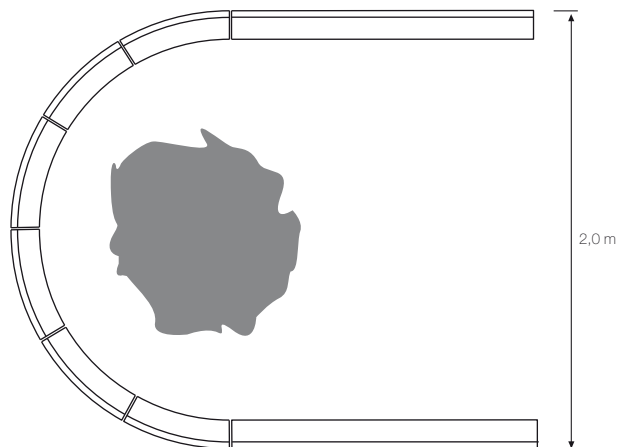

Terelősziget

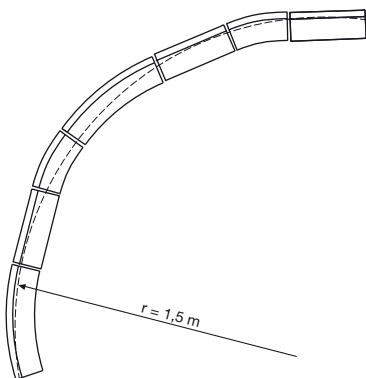

Külső rádiusz $r = 1,5$ m
 2 db külső szegélyív 550
 2 db külső szegélyív 250
 2 Harmadszegély 330x250x150

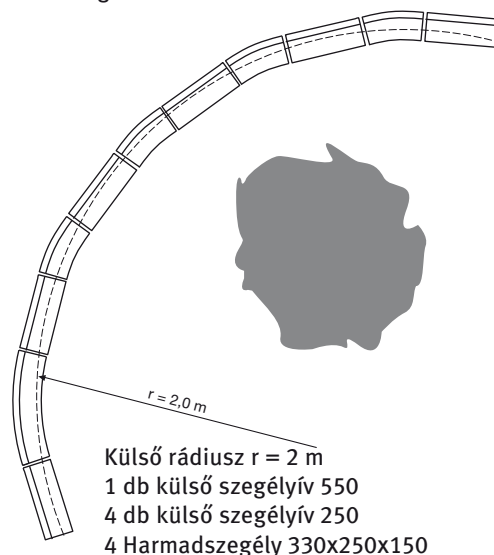

Külső rádiusz $r = 2$ m
 1 db külső szegélyív 550
 4 db külső szegélyív 250
 4 Harmadszegély 330x250x150

Általános fektetési tudnivalók

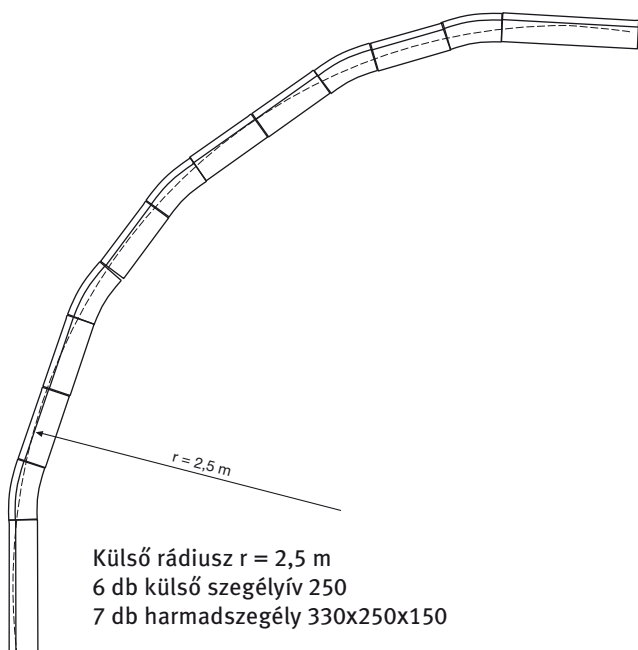

Külső rádiusz $r = 3,0 \text{ m}$
 2 süllyesztett útszegély 1000x250x150
 3 db harmadszegély 330x250x150
 6 db külső szegélyív 250-220

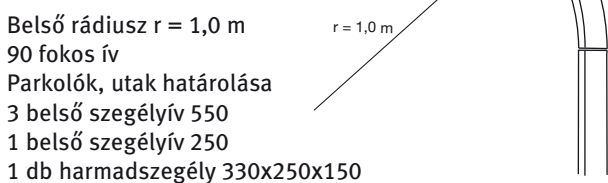
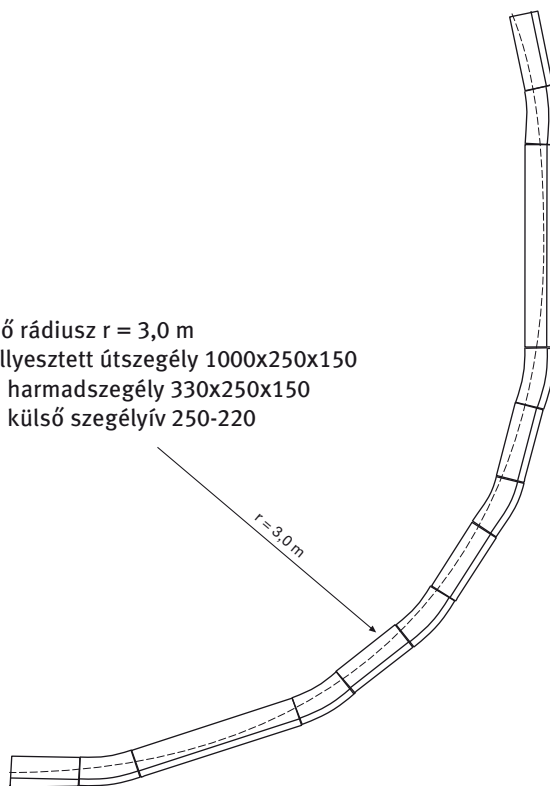

Belső rádiusz $r = 1,0 \text{ m}$
 45 fokos ív
 Parkolók, utak határolása
 1 belső szegélyív 550
 1 belső szegélyív 250

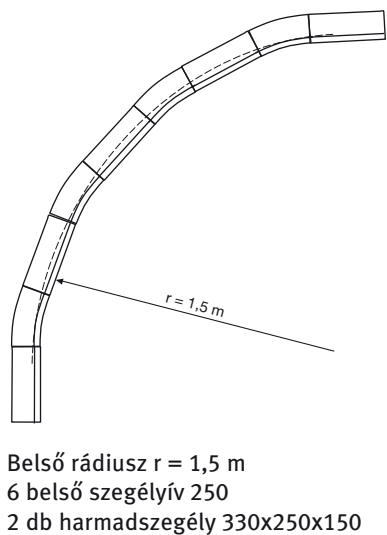
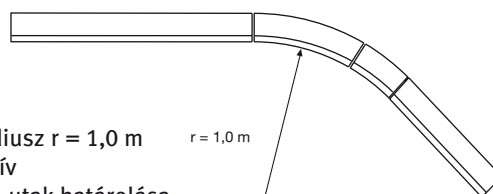

Belső rádiusz $r = 2,0 \text{ m}$
 6 belső szegélyív 550
 4 db harmadszegély 330x250x150

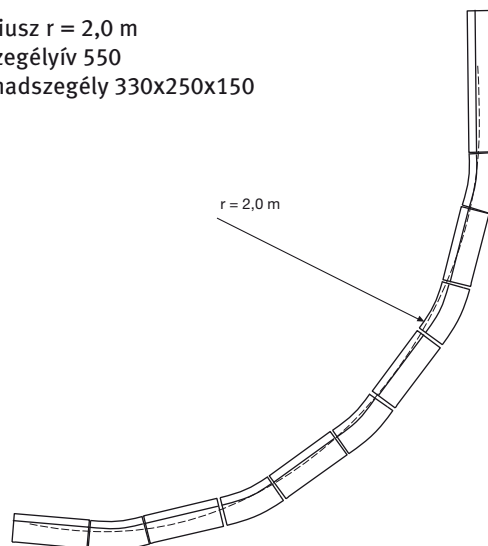

Általános fektetési tudnivalók

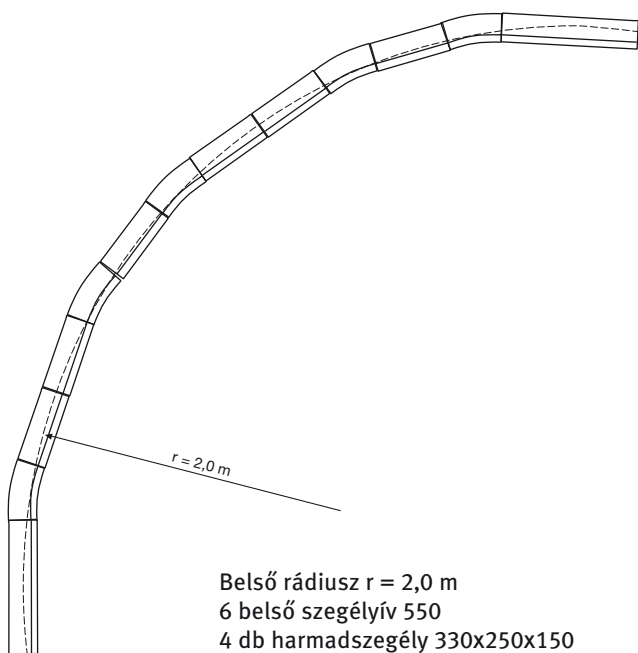

Belső rádiusz $r = 3,0 \text{ m}$
 6 belső szegélyív 250
 6 db harmadszegély 330x250x150
 2 süllyesztett útszegély 1000x250x150

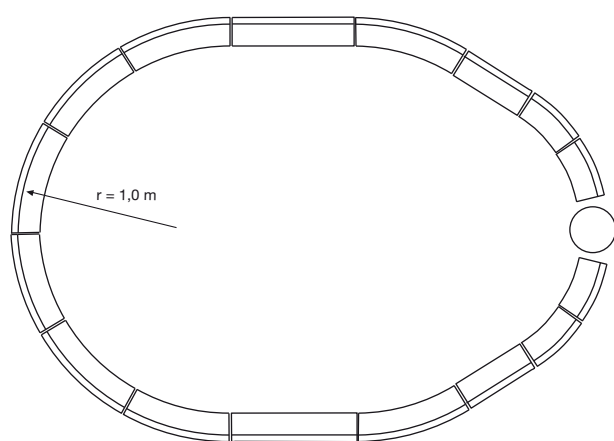
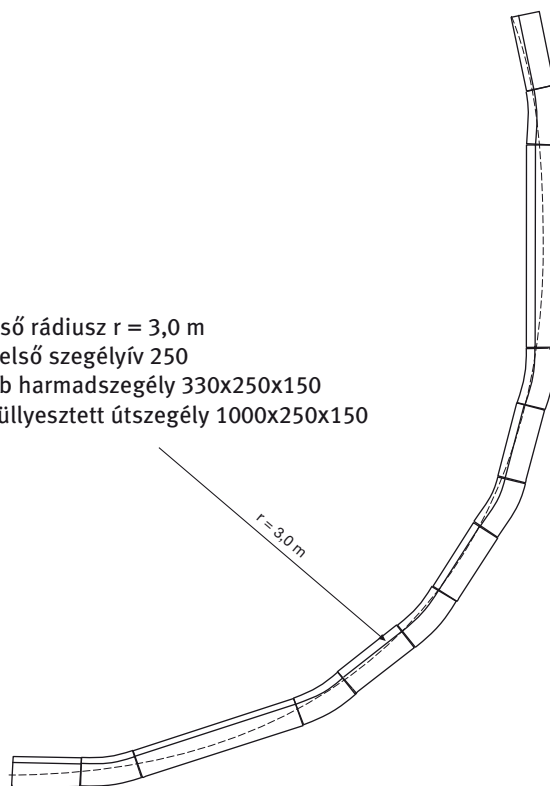

Terelősziget kialakítása

- csúcsosan
- folyamatosan

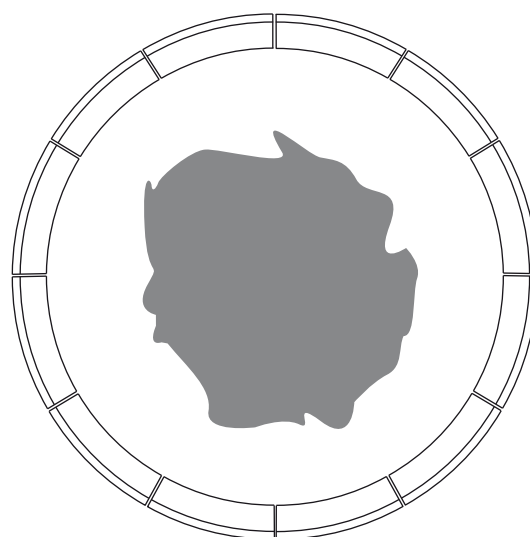

Favédelem
 Átmérő min. 2,0 m

Parkolóknál folyóka kialakítása

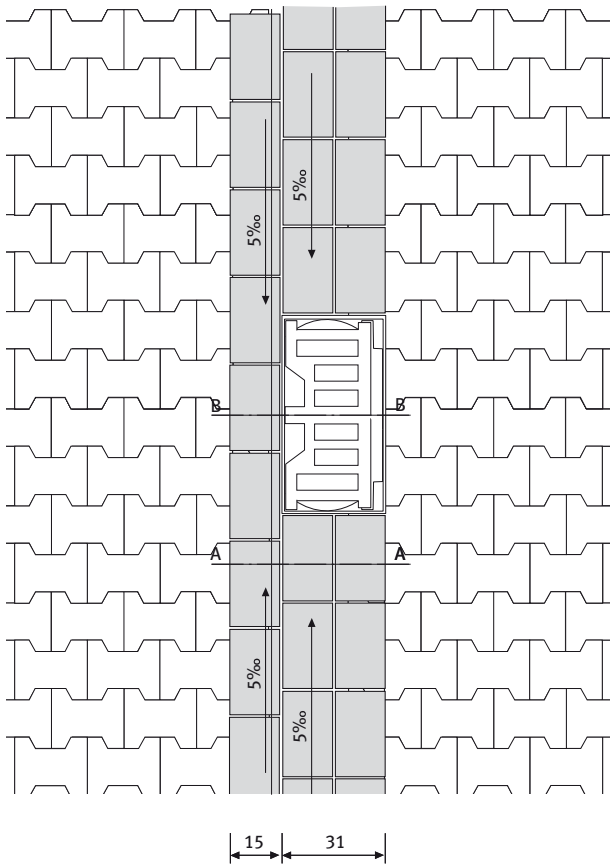

Útpadka kialakítása aszfaltútnál

